

#	DESCRIPTION	PART NUMBER	QTY
1	Silenziatore / Muffler	X-M5 Øi 55	1
2	Dado M8 flangiato / Flanged nut M8	50.73.393.1	1
3	Rondella M8 / Washer M8	50.73.419.1	1
4	Molla ultracorta / Ultra-short spring	50.73.951.1	1
5	Tubo di raccordo / Link pipe	9773D048SC5X	1
6	Fascetta / Pipe clamp	50.73.974.0	1
7	Carter in carbonio / Carbon cover	50.CR.046.1	1
8	Vite M5 x 8 / Screw M5 x 8	50.73.459.1	2
9	Rondella di sicurezza / Safety washer	50.73.770.1	2
-	Griglia / Grid	50.DK.169.0	1
-	DB killer / DB killer	50.DK.150.0	1

Parti originali
Original parts

OPTIONAL PART TUBO NO KAT / NO KAT PIPE

00.73.D.048.C1

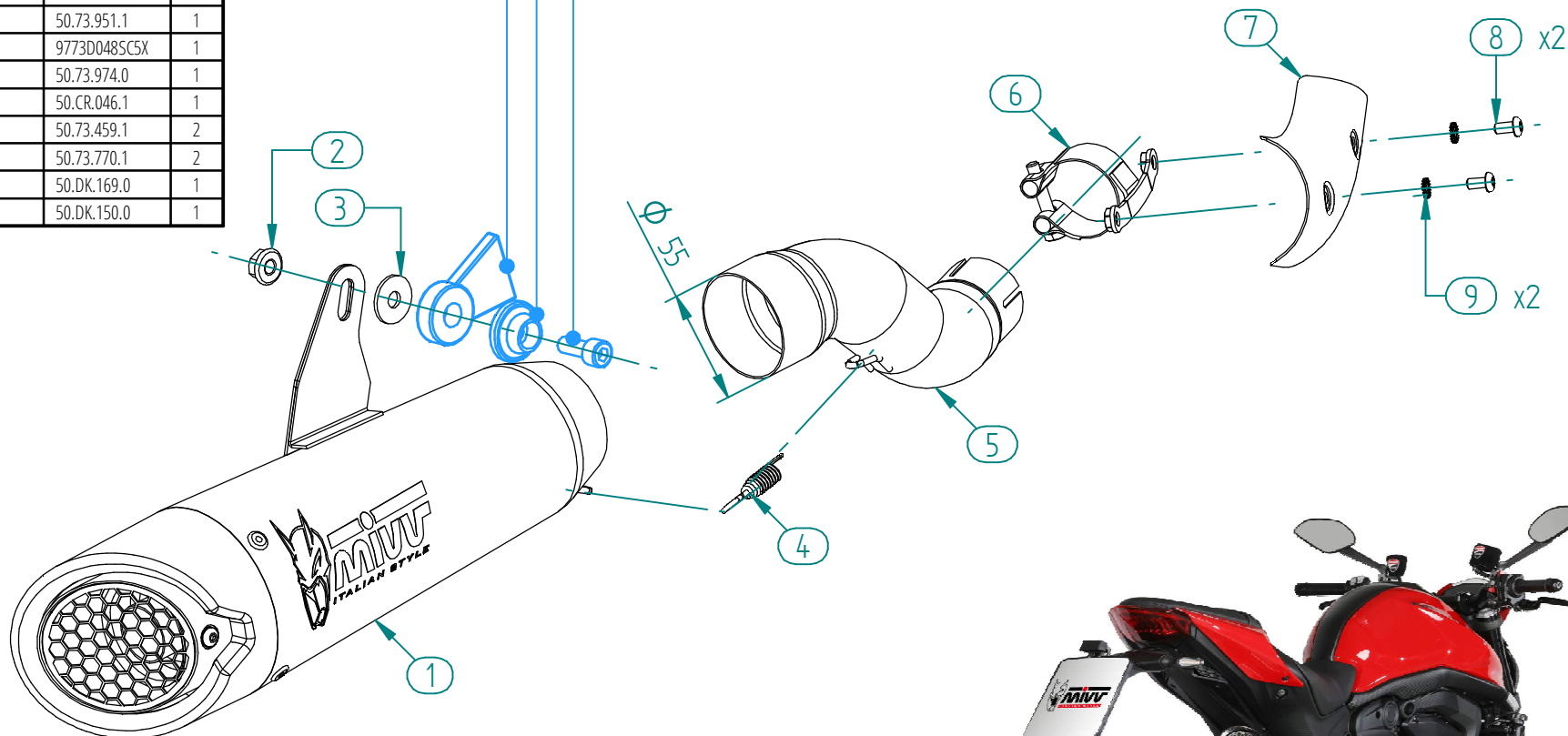

ATTENZIONE: La rimozione del riduttore di rumore è considerata una manomissione dell'impianto di scarico che comporta la perdita dell'omologazione per utilizzo stradale e della garanzia prodotto.

In caso di rimozione del riduttore di rumore l'impianto di scarico è in configurazione "racing" e può essere utilizzato solo in pista.

La griglia frangifiamma può essere rimontata anche in assenza del riduttore di rumore, tuttavia l'impianto resta in configurazione "racing" e utilizzabile esclusivamente in pista.

WARNING: Removal of the noise reducer is considered a tampering of the exhaust system which entails the loss of both the type approval for road use and the product warranty.

In case of removal of the noise reducer the exhaust system is in "racing" configuration and can be only used on track.

The flame arrester can be reassembled even without the noise reducer, However, the system remains in "racing" configuration and can be only used on track.

APPLICAZIONI / APPLICATIONS			
CODICE / CODE	SILENZIATORE / MUFFLER	LOGO	TUBO / PIPE
D.048.LC5B	STEEL BLACK	LASER	INOX / ST. STEEL
D.048.LC5T	TITANIO / TITANIUM		